

附件 1

# 检验检测机构年度报告格式

(2021 年度)

检验检测机构名称：天纺标检测认证股份有限公司

市场监管总局认可检测司编制

我公司依据《资质认定管理办法》、《检验检测机构资质认定能力评价检验检测机构通用要求(RB/T214-2017)》等法律法规、标准的规定和要求,建立了完善的质量管理体系结构,编制了完整的适用于本公司的质量体系文件:《质量手册》、《程序文件》、《作业指导书》、《质量体系表格记录》等,制定了质量方针、目标和承诺。我公司依据质量体系文件要求进行质量控制及管理,以保证检测数据结果的科学、准确、公正。在良好的氛围和环境下,我公司的发展出现齐头并进的良好态势,各项工作也取得了一定的成绩,现将 2020 年年度报告汇报如下:

### 一、持续符合检验检测机构资质认定条件和要求的情况

#### 1. 证书的有效性

本公司营业执照,社会统一信用代码:911200000936119776,有效期至:长期。本公司资质认定证书编号:170011263663,有效期至 2023 年 5 月 14 日。经查,本公司所有证书均在有效期内,出具所有报告均在有效期内。

#### 2. 能力范围

现检测能力范围涵盖了整个纺织产业,包括纤维及纤维制品、纱线、纺织品、服装、皮革毛皮制品、羽毛羽绒产品、鞋类产品、轻工产品、特种功能产品、医疗器械产品等各个领域。检测技术能力保持了在业内的领先地位。经查我公司严格遵守证书附表范围内的项目进行检测,没有超出能力范围进行检测的情况。

#### 3. 管理体系

### (1) 组织机构图

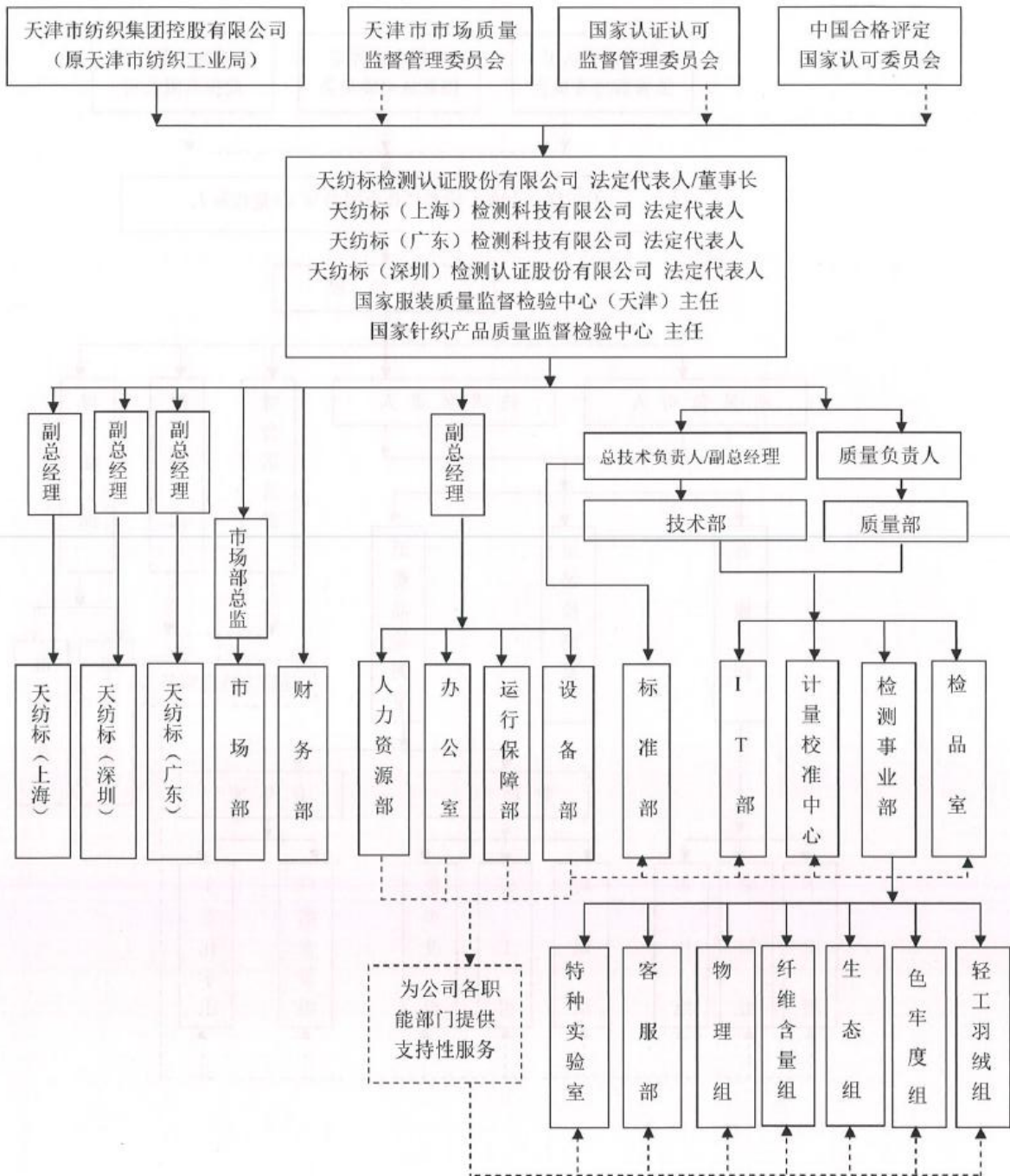

(2) 质量体系保证图

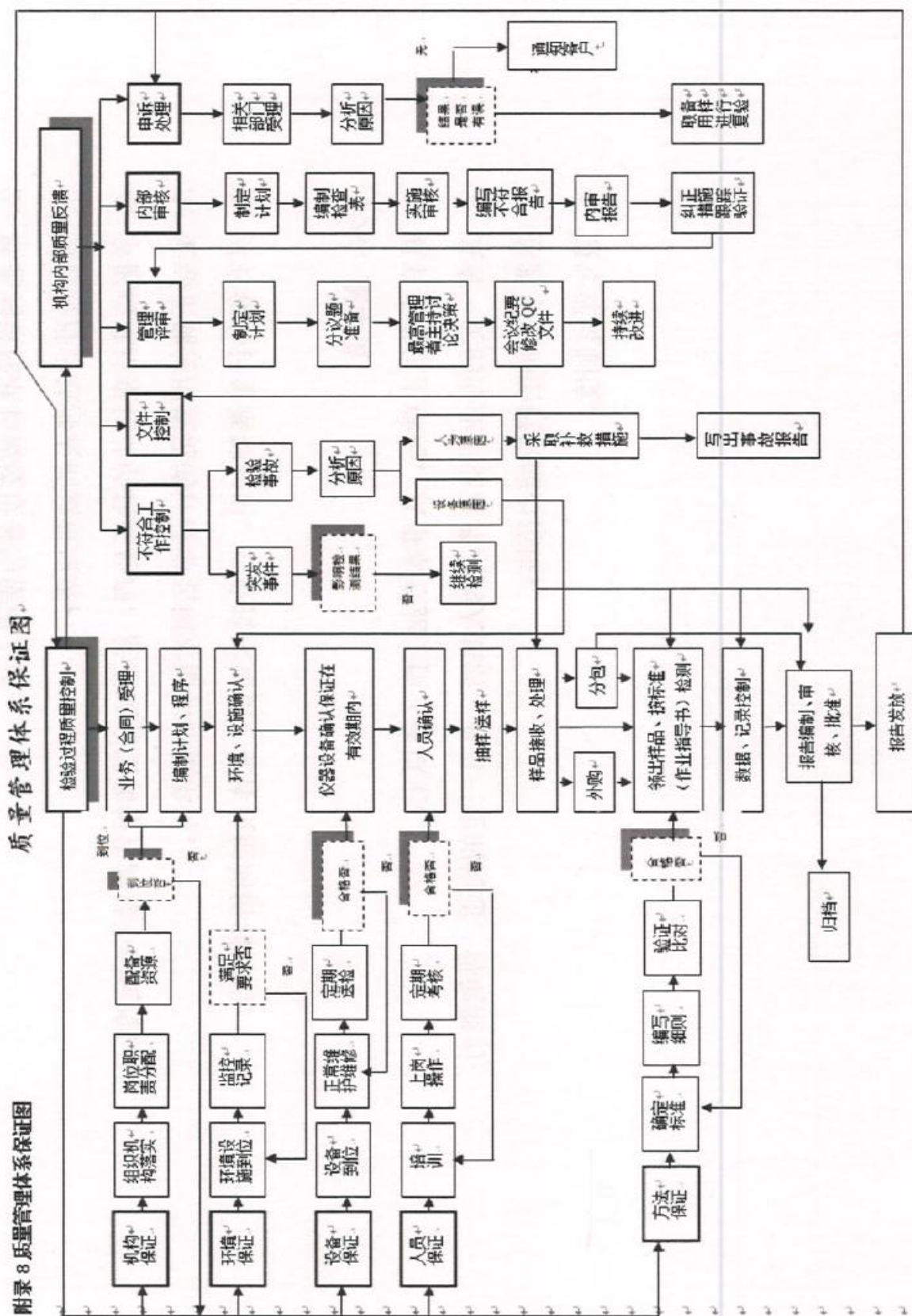

(3) 质量职能分配图

质量管理职能分配表

要素 \ 岗位	最高管理者	技术负责人	质量负责人	各部门负责人	授权签字人	内审员	监督员	设备管理员	样品管理员	样品管理员	检验员
4.1 公正性	▲	○	●	○	○	○	○	○	○	○	○
4.2 保密性	▲	○	●	○	○	○	○	○	○	○	○
5 结构要求	▲	○	●	○	○	○	○	○	○	○	○
6.2 人员	○	▲	●	○		○	○	○	○	○	○
6.3 设施和环境条件		▲	○	●			○			○	○
6.4 设备		▲	○	○			○	●			○
6.5 计量溯源性		▲	○	●				○			○
6.6 外部提供的产品和服务	▲	○	○	●				○			○
7.1 要求、标书和合同的评审		○	▲	●							○
7.2 方法的选择、验证和确认		▲	○	●			○				○
7.3 抽样		▲	○	●			○				○
7.4 检测物品的处理		○	▲	●			○			○	○
7.5 技术记录		▲	●	○	○		○	○	○	○	○
7.6 测量不确定度评定		▲		●	○			○			○
7.7 确保结果的有效性		▲	●	○	○		○				○
7.8 报告结果		○	▲	○	●		○				○
7.9 投诉	○	○	▲	○							○
7.10 不符合工作		●	▲	○			○				○
7.11 数据控制和信息管理		●	▲	○			○	○			○
8.2 管理体系文件	▲	○	●	○	○	○	○	○	○	○	○
8.3 管理体系文件控制		○	▲	●				○	○		○
8.4 记录控制			▲	●			○	○	○	○	○
8.5 应对风险和机遇的措施	▲	○	●	○							○
8.6 改进		○	▲	○		○	○	○	○	○	○
8.7 纠正措施		○	▲	○		○	○	○	○	○	○
8.8 内部审核		○	▲	○		●					○
8.9 管理评审	▲	○	●	○			○				○

图注： ▲负责策划                      ●组织实施                      ○参加活动

4. 人员

本公司所有人员都是经过公司培训、主管部门和培训机构培训考核合格后方可上岗。公司技术负责人、授权签字人等检验人员的学历、职称均符合 RB/T 214-2017、(RB/T 215-2017、RB/T217-2017、RB/T 218-2017、

RB/T 219-2017、RB/T 220-2018、《检验检测机构资质认定生态环境监测机构评审补充要求》等)等规定和要求。所有检验员均签订了劳动合同,购买了各类保险,签订了保密协议和不在其它检验检测机构工作的协议。

## 5. 仪器设备

本公司所有检测设备数量、检测范围、精确度等均符合各种检验检测标准要求。公司所有检测设备均经过天纺标检测认证股份有限公司计量校准中心、国家纺织计量站、中检世标(北京)、天津医药等机构进行了校准/检定。所有设备在校准/检定后取得证书后进行确认后投入使用。所有设备都建立了单独的档案,档案包括合格证、校准/检定证书、维护保养记录、维修记录、校准/检定确认记录等。公司建立了期间核查程序,每年制定出期间核查计划,并按期间核查计划定期对仪器设备进行期间核查。仪器设备的使用也制定了专门的管理制度,仪器设备要经过授权方可使用,未经授权的人不可使用,每天的使用都要进行记录,仪器设备每天的运行情况每天也进行了记录。

## 6. 场所环境

公司场所环境条件符合 RB/T 214 等标准、技术规范和法律法規的要求,公司位于天津市南开区鹊桥路 25 号,公司有正式签订的租赁协议,拥有土地使用证等正规手续,拥有固定的检验场地。公司对环境参数进行了监控,保证环境参数,如温度、湿度等满足检测标准要求,并由专人做好环境参数监控记录。公司建立了内部管理制度和程序文件。

## 7. 质量体系文件

我公司 2018 年 9 月依据 RB/T 214、等标准、技术规范对《质量手册》、《程序文件》进行了修订,2018 年 9 月 1 日实施。公司质量体系文件符合现行最新标准要求。

## 8. 定期审查

我公司依据 RB/T 214 要求，制定了内部审核计划和管理评审计划，公司根据计划实施了内部审核和管理评审，在评审中发现的不符合项进行了纠正，并制定了预防措施。

## 9. 能力验证

参加省部级以上部门组织的能力验证或实验室间比对任务 200 批次，其中，由本中心组织的有 111 批次。

## 10. 2021 年变更情况

1) 进行了关键场所变更。

2) 进行了授权签字人变更的申报，注销了王晓梅的授权签字人。

3) 资质认定检验检测项目进行了扩项。

4) 公司安排专人定期对标准进行查新，对检验检测标准发生变化的标准按规定的程序进行了资质认定变更申请。

## 二、遵守检验检测机构从业规范的情况

1. 本公司全体人员从事检验检测活动，均遵守国家相关法律法规的规定，遵守公平公正、诚实诚信、科学管理的原则，恪尽职守。

2. 本公司严格依据国家最新标准进行检验检测，确保检测数据的准确性、真实性。

3. 本公司严格按照资质认定证书附表规定的的能力范围进行检测。

4. 本公司所有检测人员均签订了劳动合同、签订了不在两个及以上检验检测机构工作的承诺书。公司为所有员工购买了社会保险。

5. 本公司制定了严格的管理规章制度，所有员工均严格执行。

6. 本公司任命了各个领域的质量监督员，并制定了日常监督计划，定期对员工的行为规范和检测报告进行监督检查。

7. 本公司员工均签订了保密承诺书，承诺不透露客户资料、不透露公司机密及国家机密。

### 三、开展检验检测活动的情况

本公司主要开展纤维及纤维制品、纱线、纺织品、服装、皮革毛皮制品、羽毛羽绒产品、鞋类产品、轻工产品、特种功能产品、医疗器械产品等检测业务，公司在 2021 年承担委托检验检测 225922 批次，较 2020 年增长-16%，2021 年度委托检验检测收入占业务总收入的 90%，收入较 2020 年增长-28%。本公司依据规定，所有检测数据均上传至检验检测机构综合监管服务平台，并按国家市场监督管理总局要求每季度上传了有效的检验检测报告编号。

### 四、2021 年度，本机构的突出成绩、先进事迹，以及为质量提升和供给侧结构性改革、一带一路战略、双创活动等提供技术支撑的典型案列（选报）

#### （一）能力建设取得新突破

2021 年检测能力建设。于 1 月进行了关键场所变更。于 5 月进行复评+扩项+变更评审工作，本次复评+扩项+变更评审确认检测能力二十二类共 892 项，其中变更 42 个标准，扩项 226 个标准。涉及纺织品、医疗器械、消毒产品、洗手液、化妆品等，包括国标、行标、团体标准、国外标准等方法标准。确认校准实验室能力六类共 67 项参数。其中其中变更 42 个标准，扩项 49 个标准，主要采用 JJF、JJG 规程等。于 9 月对 CNAS、CMA 资质，进行了机构地址变更（实际场所未变化）。于 10 月对 CNAS、CMA 资质，进行了授权签字人变更的申报，注销了王晓梅的授权签字人。于 11 月对 CNAS 资质，进行了文审的扩项+变更的申报工作，本次扩项申请扩项标准 61 个，变更标准 58 个，编辑性修改 15 处。顺利通过 2021 年工业产品质量控制和技术评价实验



室复核，取得纺织行业《工业（针织制品）产品质量和技术评价实验室天津实验室》的资质。

创新发展新业态，培育发展新动能，一是扩展军民融合领域；二是扩展医疗类用品检测，如医疗器械、体内植入物等项目；三是扩展产业用纺织品领域；四是将电商线上商品体验检和线下验厂验仓验大货的“一条龙”检测业务，推广复制到品牌商的检测服务中去。

## （二）加强市场监管抽检工作能力

2021年抽查工作共涉及到的地区包括国抽、重庆、杭州、石家庄、山东、临汾、天津、黑龙江、无锡、盐南、宁波等。品类涉及的有成人服装、儿童服装、成人鞋、儿童鞋、背提包、拉杆箱、防护用品等。抽检合作的机构包括国家市场监督管理总局、各省事市场监督管理局、各市消费者协会等。

## （三）战略布局取得新发展

上海、广东和深圳三个子公司通过调整经营策略、落实大市场概念、设置产业集群地联络员等手段，全部实现盈利。与上海大学合建天纺标蚕瑟公司，正式进军医疗器械检测领域，搭建“人体骨科植入物研发试验与检测技术平台”。扩展医疗类用品检测，如医疗器械、体内植入物等项目。

## （四）市场开拓取得新成绩

虽然防疫产品检测负增长，但我们仍然跑赢防护产品检测行业平均水平，在夯实纺织服装主营检测业务的同时，在军民融和领域、电商平台验厂验仓领域、防护产品认证领域实现了破冰。

1. 纺织业务增速显著。在防护用品检测业务下降80%的不利局面下，今年新开发客户50余家，传统纺织品检测业务量同比增长30%，超过了历史最高水平。

2. 能力拓展有条不紊。成功入围联勤保障部队军需物资评标机构，目前已顺利完成通勤皮鞋与 21 式作战靴评标工作。

3. 新兴业态崭露头角。承接抖音、京东体验检，并延伸到理化检，业务增量 5000 余批次，同比增长 120%。为京东优选、抖音王牌工厂等提供验厂、验仓、验货服务，对直播平台销售商进行第三方审核。

### （五）综合实力得到新提升

技术服务：公司开展“天纺标云课堂”公益讲座线上直播，围绕纺织品、轻工领域、防护用品、鞋类等检测能力宣讲及标准解读，不断提高了天纺标在行业内的影响力，综合提升公司软实力。为客户出具质量分析报告，为客户产品质量寻找原因。对国标、外标等各个产品标准及试验方法进行专题培训，对市场客户进行增值服务培训，开展线上线下技术培训 30 余次，不断提高客户黏度。

标准支撑：2021 年公司共制修订标准 11 项；完成创新立项 8 项；

研发能力：申请发明专利 1 项，实用新型专利 2 项，软件著作权 4 项，获得政府补贴 187 万元。升级事业部流程看板，改善报告误期现状；推进近红外建模，实现快速检测、绿色检测；研发精准提示的攒单整理系统，提升实验室原始记录回传整合准确性；研发自动快捷的样品拍照系统，实现全部样品拍照留档；启用 AGV 小车物流自动化系统，跨层运送样单、回收检验报告，提高运营效率。

承办 2021 天津时装周。本屆时装周以“风华·焕新”为主题，完美演绎“百年纺织历经沉浮过往，归来风华正茂；焕新重构时尚生态格局，再呈津美国潮”的时代经典。优秀的主题，时尚的风潮，新颖的模式吸引到社会各界的广泛关注。

第三届全国纺织标准质量技术峰会、2021 全国纺织服装时尚与科技创新大会和全国静电纺丝技术与纳米纤维学术会议同步进行。

## （六）公司治理得到新改进

1. 完善内控管理。公司将各项制度嵌入 OA 管理流程，设置时间节点，提高办事效率。明确三方付款方式，夯实居间业务管理，重新修订 3 项内控制度，防范业务风险。

2. 注重合规管理。依靠法律诉讼等手段追回应收账款约 50 万元、清理离职员工股份 20 万股、追回欠缴房租近 300 万元；建立目标倒逼、绩效考核、纪委介入的工作机制，全年落实跟踪督办 360 余项。

3. 加强人事管理。公司中、高级管理人员全部实现市场化聘任，各级管理者绩效同企业收入、利润同频共振；以客服部为试点实行计件量化分配；年终实行全员竞聘上岗。

## （七）体制机制获得新转变

以总部和四个子公司管理体系标准融合为目标，统一行政管理及业务下单的流程，实施集团化管控模式。加强风险管控工作，更新企业 OA 系统和 U8C 财务管理系统。做好成本管理，加强预算和决算的管理，合理降低运营成本。强化人才管理，落实“定编定岗定员”工作要求，优化人员配置，实验室推行劳效值管理；打通技术和行政“双通道”，培养复合型人才。建设企业合规管理体系，针对公司上市合规辅导中出现的问题，从新梳理企业合规管理流程，构建风险防控体系。

## （八）资本运作推动新发展

增持天纺进出口 200 万股股份。全力冲刺北交所，通过首发、增发，按照募投项目计划合理运筹使用资金，以行业并购、引入战投、联合投资等方式，拓宽经营领域，探索食品检测、环境检测、标准物质等项目，优化投资结构与产业结构，增强公司综合抗风险能力。

### （九）上市规划有了时间表

坚定目标，全力冲刺北交所。必保 2022 年北交所首发上市。